

## Stahltasche ST40

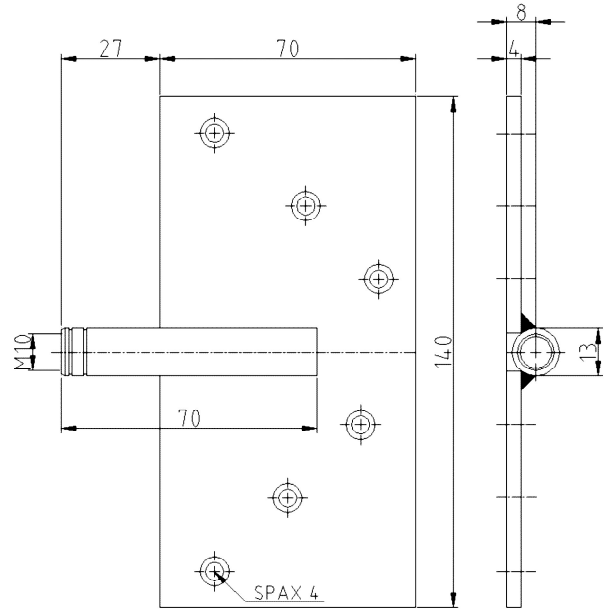
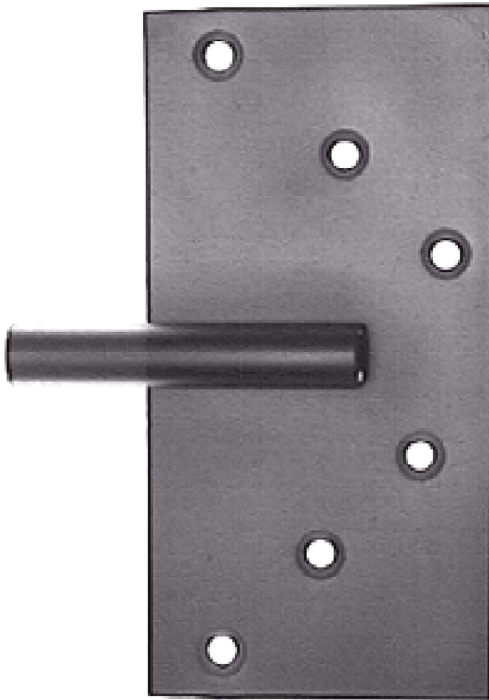

### Zusätzliche Informationen

Normbelastung: Türgewicht 90 kg (pro Paar)  
Anwendung: Holzzargen, Umfassungszargen  
Kombination: COMBICA® Rahmenteile 1545, 2650,  
Renovierungsband D15

### Anschlagzeichnung

Artikel	Oberfläche	VE Bemerkung
044845	blau verzinkt	50 Stahltasche ST40/8,0

