

Zusätzliche Informationen

Normbelastung: Türgewicht 70 kg (pro Paar)

Anwendung: Massivzarge mit eingegossener Aufnahmemutter M10 oder entsprechende Stahlzarge, wartungsfrei

Kombination: COMBICA® Flügelteile 2637, 2641, 2647, 2655, 2656, 2941

Bandtasche: Einnietmutter M10 oder Stahltasche ST40, ST42

Anschlagzeichnung

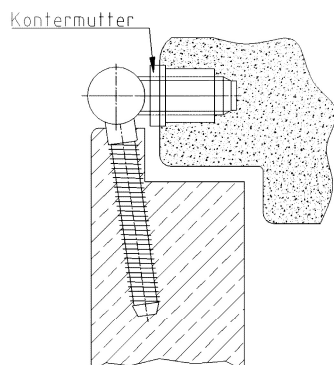

Zertifizierung gemäß



Artikel	Oberfläche	VPE
022440	vernickelt	150
037268	weiß besch.	150
037270	vergoldet	150
037271	matt vernickelt	150
037272	verchromt	150
037273	matt verchromt	150
037274	Niro gebürstet	150