

Haupt-SBL, leicht, stumpf

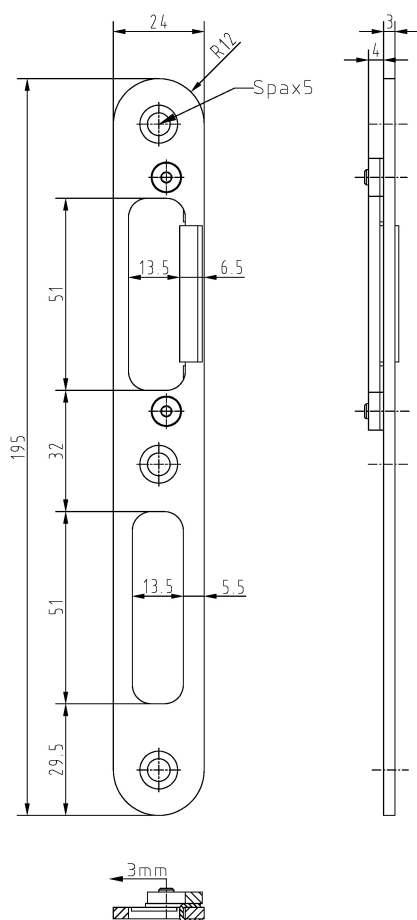

Zusätzliche Informationen

- System: 4
 Anwendung: Schließblech für stumpf einschlagende Türen, einzufräsen, für Magnet-Schlösser geeignet;
 Hinweis: Anpressdruck Dichtung justierbar (3 mm) notwendige Unterfütterung "magnetic" (Seite 03.Z94)
 Kompatibilität: STABILO® Kunststoff-Unterfütterung mit Kennzeichen A für Schließfalle; SI-Blech mit Kennzeichen D

Anschlagzeichnung

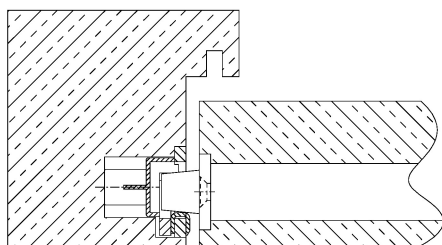

Artikel	Oberfläche	VPE	Bemerkung
040144	Niro gebürstet	80	SBL 2-L. justierbar V3 li. magnetic
041211	PVD schwarz	80	SBL 2-L. justierbar V3 li. magnetic
040145	Niro gebürstet	80	SBL 2-L. justierbar V3 re. magnetic
041212	PVD schwarz	80	SBL 2-L. justierbar V3 re. magnetic