

Haupt-SBL, leicht, stumpf

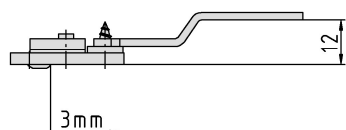

dargestellt: DIN-Rechts

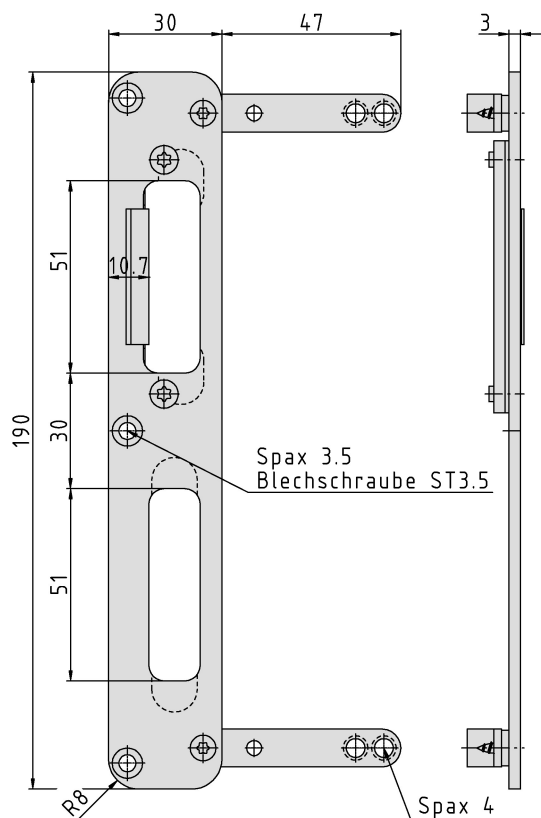
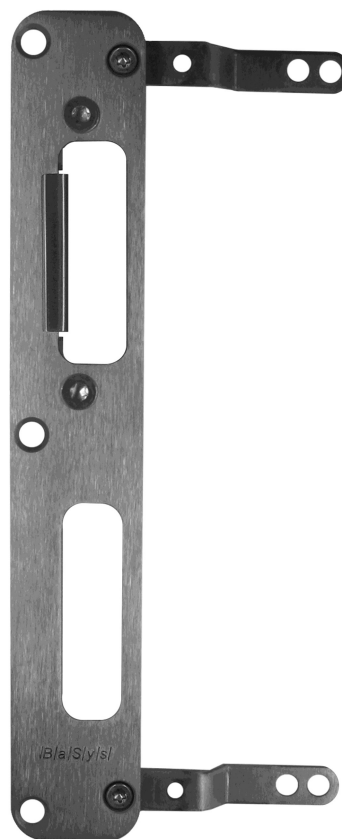

Zusätzliche Informationen

- System: 1
 Anwendung: Schließblech für stumpf einschlagende Türen, einzufräsen, für Magnet-Schlösser geeignet;
 Hinweis: Anpressdruck Dichtung justierbar (3 mm) notwendige Unterfütterung "magnetic" (Seite 03.Z94)
 Kompatibilität: STABILO® Kunststoff-Unterfütterung mit Kennzeichen B für Schließerfalle; SI-Blech mit Kennzeichen A-H

Anschlagzeichnung

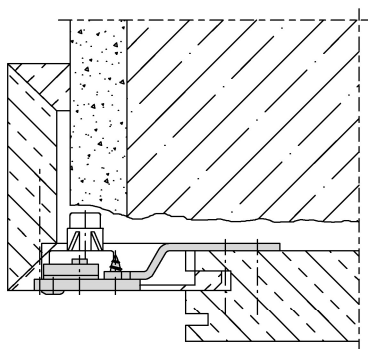

Artikel	Oberfläche	VPE	Bemerkung
040870	Niro gebürstet	80	SBL Nr.176 V3 LS magnetic
040869	Niro gebürstet	80	SBL Nr.176 V3 RS magnetic