

OBJECTA® STV82/56 3-D

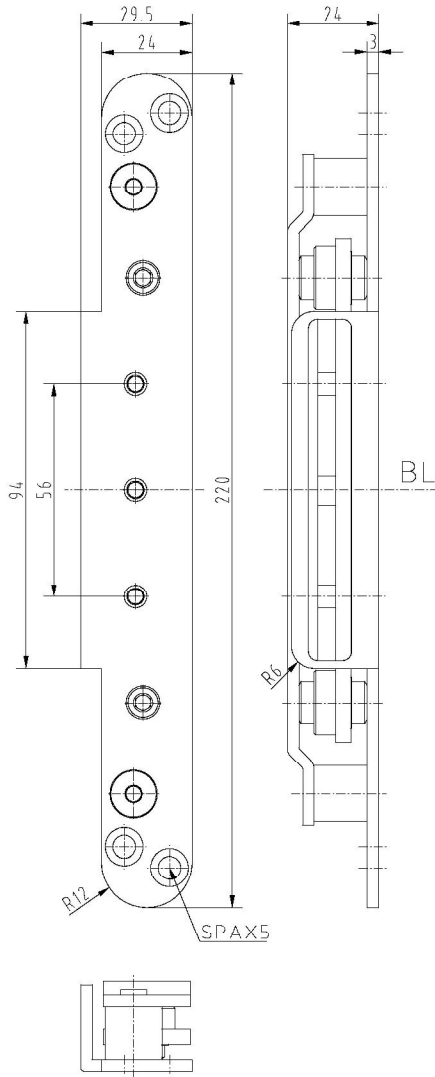

Zusätzliche Informationen

Normbelastung: Türgewicht 150 kg (pro Paar)

Anwendung: Holzzargen/Blendrahmen, 3-D Bandtasche, komplett montiert, integrierte Ausreißsicherung für Objektbänder, Verstellbereich 3 mm in alle Richtungen, massive Frontplatte aus Stahl/Edelstahl

Kombination: alle OBJECTA® Objektbänder mit 56 mm (VX) Anschlussmaß

Anschlagzeichnung

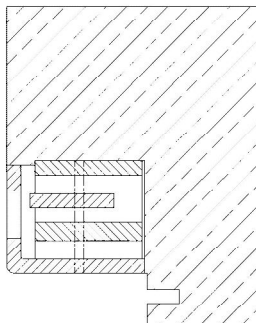

Artikel	Oberfläche	VE	Bemerkung
036626	Niro gebürstet	20	
036679	vernickelt	20	
036680	weiß besch.	20	
037112	vergoldet	20	
037113	matt vernickelt	20	
039046	vergoldet	20	