

**Anschlagzeichnung**

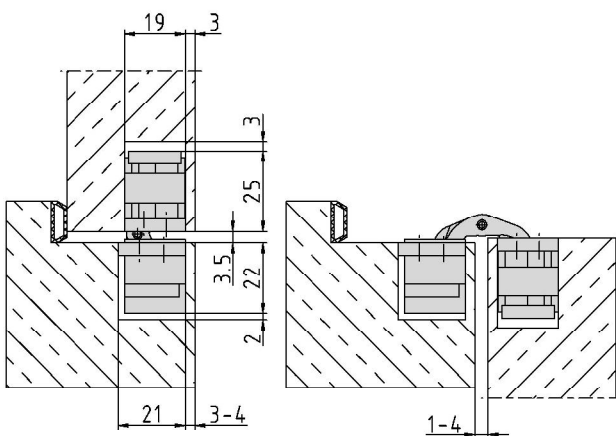

**Zusätzliche Informationen**

- Normbelastung: Türgewicht 40 kg (pro Paar)
- Anwendung: stumpf einschlagende Türen, bei geschlossener Tür ist das Band **unsichtbar**; 3-dimensionale Verstellung, wartungsfreie Lagerungen
- Zubehör: PIVOTA® DX Aufnahmen für Futterzargen; Frässhablone
- Hinweis: inkl. Befestigungsschrauben

Artikel	Oberfläche	VE	Bemerkung
039314	velour vernick.	2	