

Renovierungsband D15

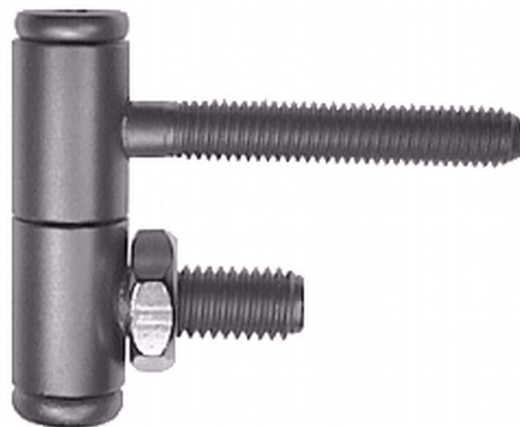
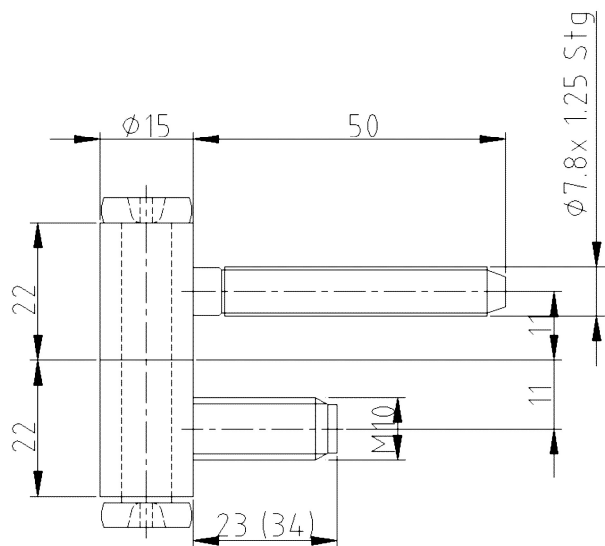

Zusätzliche Informationen

Normbelastung: Türgewicht 30 kg (pro Paar)

Anwendung: Renovierungsband für Massivzargen mit eingelassener Aufnahmemutter, Holzzargen

Kombination: COMBICA® Flügelteil und Kopfstück 2641

Bandtasche: Aufnahmemutter M10, ST40, ST42

Anschlagzeichnung

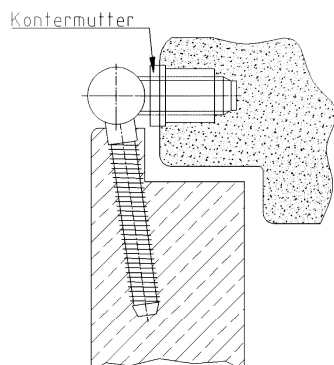

Artikel	Oberfläche	VPE	Bemerkung
044746	vernickelt	1000	Flachmutter M 10
037409	vernickelt	100	Renovierungsband D15 WF
022529	vernickelt	200	Renovierungsband Rahment.D15/23
022967	vernickelt	200	Renovierungsband Rahment.D15/23WF
022530	vernickelt	200	Renovierungsband Rahment.D15/34
022531	vernickelt	400	Tragbolzen f. Renovierungsband D8x45